

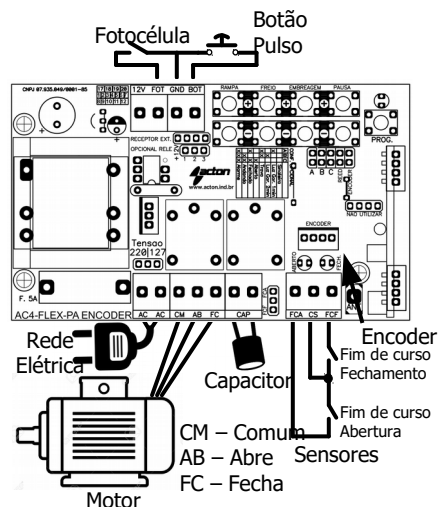

Central para Automatizadores AC-4 FLEX ENCODER

DIAGRAMA BÁSICO DE LIGAÇÃO



Observação: Poderá haver alterações no dimensional da placa, porém o esquema de ligação será o mesmo.

DESCRIÇÃO DOS BORNES

AC-AC – Entradas de energia elétrica 127/220V, 50 ou 60Hz
AB – Entrada de cabo do motor para abertura
CM – Entrada de cabo do comum do motor
FC – Entrada de cabo do motor para fechamento
CAP – Entradas para capacitor do motor
12V – Saída de 12V para periféricos. Faz par com GND.
BOT – Entrada de botoeira NA. Faz par com GND.
FOT – Entrada de fotocélula. Faz par com GND.
FCF – Entrada para sensor de fim de curso fechado. Faz par com GND
GND – Entrada comum para periféricos, botoeira, fotocélula e finais de cursos.
FCA – Entrada para sensor de fim de curso aberto. Faz par com GND.
ENCODER – Conector do encoder

RECURSOS DA CENTRAL

→ Alimentação por transformador bivolt 127V/220V, selecionado por strap e com capacidade para 120mA/12V
 → Capacidade para motores de até 1/2CV em 220V ou 1/3CV em 127V;
 → Fusível de ação rápida de 5A;
 → Saída de 12V por bornes
 → Entrada para botoeira e fotocélula por bornes
 → Entrada para motor e capacitor por bornes
 → Entradas de fim de curso por bornes e barra de 3 vias
 → Fim de curso por reed, encoder ou ambos
 → Entrada para receptor externo
 → Entrada para opcional a relé, com 8 funções escolhidos por straps
 → Leds indicativos de fim de curso aberto e fechado
 → Led indicativo de programação
 → Partida suave
 → Oito tipos de paradas suaves selecionadas através de chaves
 → Parada suave no meio do percurso
 → 10 níveis de freio selecionados por chaves
 → 15 níveis de embreagem selecionados por chaves
 → Tempo de pausa configurado e regulado por chaves
 → Possibilidade de cadastramento de 128 botões de controle padrão code learning ou rolling code

ANTES DE LIGAR

Antes de ligar, certifique-se que a rede elétrica está de acordo com o automatizador que está sendo instalado e selecione o strap 127/220V de acordo com esta tensão. É recomendável a instalação de um disjuntor bifásico curva C exclusivamente para o automatizador. Para a rede de 127V usar disjuntor de 6A e para rede de 220V usar disjuntor de 4A. O fusível instalado na central é de 5A e protege o produto em caso de curto-circuito. Faça a instalação dos cabos com o disjuntor desligado.

INSTALAÇÃO BÁSICA

PROGRAMANDO UM CONTROLE REMOTO

Com a central devidamente energizada, faça como segue:

- Pressione e solte o botão PROG, o led acenderá;
- Pressione e solte um botão do controle remoto, o led começará a piscar;
- Enquanto o led estiver piscando, pressione e solte novamente o botão PROG para confirmar a gravação;
- Repita os passos **b** e **c** quantas vezes forem necessárias para cada botão de cada controle remoto.
- Com o led aceso, pressione e solte o botão PROG novamente para sair, ou aguarde 10 segundos para finalizar automaticamente.

Observações:

- Se durante a programação o led começar a piscar sem você ter pressionado o botão do controle, NÃO confirme. A central provavelmente detectou um controle remoto de um vizinho. Neste caso, aguarde o led ficar aceso novamente e siga o passo **b**. Se você confirmar acidentalmente, apague a memória e comece a gravação dos controles novamente.
 - Se o led piscar duas vezes quando você pressionar o botão do controle, isso pode significar que o botão do controle já está cadastrado, ou ainda que a memória para controles já está cheia.

APAGANDO OS CONTROLES DA MEMÓRIA

Para apagar toda a memória:

- Pressione o solte a tecla PROG, o led de programação ao lado acenderá.
- Com o led de programação aceso, pressione a tecla PROG durante 5 segundos e solte assim que o led começar a piscar. Isso indica que foram apagados todos os controles.

3) Para sair da programação, basta pressionar e soltar a tecla PROG enquanto o led estiver aceso, ou aguardar 10 segundos.

Observações:

- Não há como apagar da memória um só controle. O procedimento apaga todos os controles.
 - Ao apagar os controles, os tempos de abertura, fechamento e rampa não são apagados. Para apagá-los, basta refazer a programação de abertura e fechamento, e os tempos anteriores são automaticamente substituídos.

PROGRAMANDO OS TEMPOS DE ABERTURA E FECHAMENTO

1) Com fim de curso somente por sensores reed

Selecione a opção de funcionamento por reed colocando o strap "REED" e retire o strap "ENCODER"

Com o led de programação apagado, certifique-se que não há nenhum obstáculo no caminho do portão e em seguida pressione e segure o botão PROG durante mais de 5 segundos. O portão começará a andar automaticamente e você poderá soltar o botão PROG! Enquanto o led estiver piscando, a central fará o reconhecimento do percurso. Aguarde o led apagar e seu automatizador estará pronto para ser usado.

Você poderá refazer a programação de tempo de abertura e fechamento sempre que necessário. A reprogramação automaticamente apaga a programação anterior.

2) Utilizando o encoder

Coloque o cabo do encoder na entrada indicada e faça o mesmo procedimento do item 1, apenas colocando o strap "ENCODER" e retirando o strap "REED". O portão fará a programação de percurso batendo nos batentes.

3) Utilizando o encoder e os sensores reed

Coloque os cabos do encoder e dos reeds, coloque os straps "ENCODER" e "REED" e faça a programação como no item 1.

RECURSOS ADICIONAIS

OPERANDO AS CHAVES

Para cada recurso existem duas chaves indicadas pelos símbolos (+) e (-), que aumentam e diminuem o valor de cada parâmetro, respectivamente. A cada toque em um desses botões o led de programação responde com uma piscada rápida. Quando se chega ao valor máximo ou mínimo, o led pisca de forma

mais longa. Pressionando a chave (+) por mais de dois segundos, o led pisca de forma mais longa, indicando que recurso foi levado ao valor máximo. Da mesma forma pode-se pressionar também a chave (-) por mais de dois segundos para levar o recurso ao valor mínimo. Deve-se sempre pressionar APENAS UMA CHAVE POR VEZ!!

PARADA SUAVE

Antes de mais nada, para que funcione este recurso, deve-se antes programar o tempo de abertura e fechamento. DURANTE a programação de abertura e fechamento, a parada suave não funcionará. Após a programação de abertura e fechamento o instalador poderá configurar a parada suave.

Existem 8 tipos de paradas que podem ser configuradas. Por isso, para cada motor, deve-se escolher o melhor tipo para aplicá-la. O instalador determinará qual escolher, testando-as e aprovando a que visualmente ficou melhor.

Se pressionarmos a chave (-) do recurso RAMPa por mais de dois segundos, colocaremos o recurso no mínimo e neste caso A RAMPa SERÁ DESATIVADA. Deixe desativado caso não queira a rampa de parada. Após desativar a rampa, dê um toque no botão (+) do recurso RAMPa (veja se o led pisca para confirmar que o botão foi pressionado corretamente). Neste caso estará selecionado o primeiro tipo de rampa. Outro toque no botão (+) e você selecionará o segundo tipo de rampa e assim por diante, até o valor máximo de 8. Quanto maior o número, mais suave será a parada.

A rampa de número 2 é a usada nas antigas centrais AC3 da Acton. Por padrão, esse recurso vem desativado. A partida suave é automaticamente acionada quando algum tipo de rampa de parada é selecionado.

ALTERANDO O PONTO DE PARADA

Após a programação de abertura e fechamento, a central entenderá que deve-se fazer a parada suave aproximadamente 2 segundos antes de atingir o sensor de fim de curso (como nas antigas centrais AC3). É possível, entretanto, alterar este ponto de parada de forma diferente na abertura e no fechamento. Para isso, escolha o tipo de parada suave e depois refaça a programação do tempo de abertura e fechamento. DURANTE a movimentação do motor na programação (o led PROG estará piscando), pressione o solte a chave PROG exatamente no ponto em que se deseja começar a parada suave. Após a programação, o portão começará a fazer a parada suave no ponto em que a chave PROG foi pressionada.

FREIO

Existem 10 níveis de freio que podem ser escolhidos pelas chaves (+) e (-) do recurso FREIO. O freio trava o motor por um curto espaço de tempo quando o portão é parado pelo fim de curso ou comando externo. É usado principalmente para tirar a inércia em portões deslizantes que não conseguem parar sobre o fim de curso porque se movimentam um pouco após a central desligar o motor. Quando colocado no mínimo, esse recurso é desativado. O recurso vem desativado de fábrica.

PAUSA

O tempo de pausa é o tempo em que o portão permanece completamente aberto antes de fechar de forma automática. A cada toque na chave (+) do recurso PAUSA, acrescenta-se 5 segundos no tempo de pausa, podendo-se chegar a um tempo máximo de 21 minutos (255 toques ou pressiona-se o botão (+) por mais de dois segundos). Para desativar o recurso e zerar esse tempo, pressione a chave (-) do recurso pausa por mais de 2 segundos.

Se houver uma passagem pela fotocélula, o tempo de pausa será recarregado e passará a contar a partir da liberação da mesma. O recurso vem desativado de fábrica.

EMBREGEM

A embreagem é a quantidade de energia elétrica fornecida ao motor. Ao diminuir a embreagem o motor fica mais fraco e menos perigoso, caso uma pessoa ou animal entre na frente do portão. A embreagem pode ser regulada com o portão em movimento, pressionando-se as chaves (+) e (-) do recurso EMBREGEM. Deve ser tão baixa quanto possível, e ainda permitir que o portão se mova normalmente. Ao pressionar o botão (+) deste recurso por mais de dois segundos temos a máxima força no motor. Este recurso sai de fábrica com o valor máximo.

RELÉ AUXILIAR

O relé auxiliar é um acessório opcional vendido separadamente para melhorar a automação do produto. Pode-se usá-lo para acender uma luz de garagem, uma sinaleira, uma trava elétrica dentre outros. Conecte no conector “OPCIONAL RELE”, colocando o cabo vermelho no pino 1 do conector. Para selecionar o modo que ele funcionará, coloque os straps A, B e C de acordo com cada recurso:

SINALEIRA: Sem straps colocados. O relé ficará ativado o tempo todo e

somente desativará quando o portão acabar de fechar. Ficará desligado com o portão parado e fechado.

LUZ GARAGEM 1 MINUTO: Strap na posição A somente. O relé ficará ativado o tempo todo e desativará somente 1 minuto depois de o portão fechar completamente. Depois ficará desligado com o portão parado e completamente fechado.

LUZ GARAGEM 2 MINUTOS: Strap na posição B somente. O mesmo do anterior, mas com tempo de 2 minutos

TRAVA: Straps nas posições A e B. O relé ativará na abertura do portão durante dois segundos depois que um comando for dado e ele estiver completamente fechado. Quando ele estiver configurado neste modo, a central atrasa a abertura do portão em 1 s, para dar tempo de destravar a trava elétrica. No fechamento, 2 segundos antes de chegar ao sensor de fim de curso, a trava é novamente acionada e desliga após chegar ao sensor.

ABERTO: Strap na posição C somente. O relé ativará enquanto o portão estiver totalmente aberto. Irá desativar caso contrário.

FECHADO: Straps nas posições A e C. O relé irá ativar enquanto o portão estiver totalmente fechado. Irá desativar caso contrário.

ANDANDO: Straps nas posições B e C. O relé ficará ativado enquanto o portão estiver em movimento e desativará com o portão parado em qualquer posição.

ALARME: Straps nas posições A, B e C. Quando o portão for tirado do fim de curso fechado enquanto estiver parado, isso significa uma violação, isto é, o portão foi deslocado manualmente por uma pessoa. Neste caso o relé ativará e ficará ligado por 5 minutos, podendo acionar uma sirene ou um setor de um alarme. Um comando na botoeira ou controle remoto desativa o relé antes de completar os 5 minutos e neste caso o comando é ignorado para abertura do portão. Se alguém segurar o portão durante o fechamento e a central não detectar o final de curso, o relé também ativará.

ENTRADA PARA RECEPTOR EXTERNO

Pode-se colocar um receptor externo 12Vcc para acionar a central. Um conector de quatro vias, identificado como “RECEPTOR EXT.” é disponibilizado para isso. O receptor deve estar configurado para PULSO.

GARANTIA

A Acton Indústria e Comércio de Eletroeletrônicos LTDA, localizada à Rua Vereador Ariel Fragata, nº 207, Bairro José Ferreira da Costa, Marília - SP, CEP 17539-068, CNPJ nº. 07.935.049/0001-85, Inscr. Estadual nº. 438.228.518.117, garante este produto contra defeitos de projeto, fabricação, montagem e/ou solidariamente em decorrência de vícios de projeto que torne impróprio ou inadequado ao uso a que se destina pelo prazo de 12 meses, a partir da data de aquisição, comprovada pela nota fiscal ao consumidor. Em caso de defeito no período de garantia, a responsabilidade da Acton limita-se ao conserto ou substituição do aparelho de sua fabricação.

Esta garantia exclui:

- Defeitos provocados por acidentes ou agentes da natureza, tais como: raios, inundações, desabamentos, etc;
- Defeitos provocados por rede elétrica imprópria ou em desacordo às instruções de instalação;
- Se o produto não for empregado ao fim que se destina;
- Se o produto não for utilizado em condições normais;
- Defeitos provocados por acessórios ou equipamentos acoplados ao produto;
- Defeitos provocados por variação na rede elétrica, picos de tensão e descargas inclusive surtos;
- Custos de retirada e reinstalação, bem como transporte até a fábrica;
- Danos de qualquer espécie consequentes de problema no produto, bem como perdas causadas pela interrupção do uso.